

# sofamel

Especificaciones Técnicas de Producto

## PINZA TMC

Pinzas para equipos de puesta a tierra



### Funcionalidad

El objetivo principal de las pinzas de puesta tierra es asegurar la buena conectividad entre las líneas de tensión en descargo y la toma de puesta a tierra.

### Características del Producto

La pinza TMC de aleación de aluminio de apriete por tornillo para conductores para conductores cilíndricos, pletinas y barras de distribución flexibles.

Intensidad máxima de cortocircuito: 30 K A / 1S

Dimensiones: 273 x 248 x 45 mm

Peso: 1.18 kg





# PINZA TMC

Pinzas para equipos de puesta a tierra

## Características Materia Prima

### CUERPO

Aleación de Aluminio

### TORNILLERIA

Acero

## Certificados

Cumple con la norma **IEC 61230**

## Planos técnicos

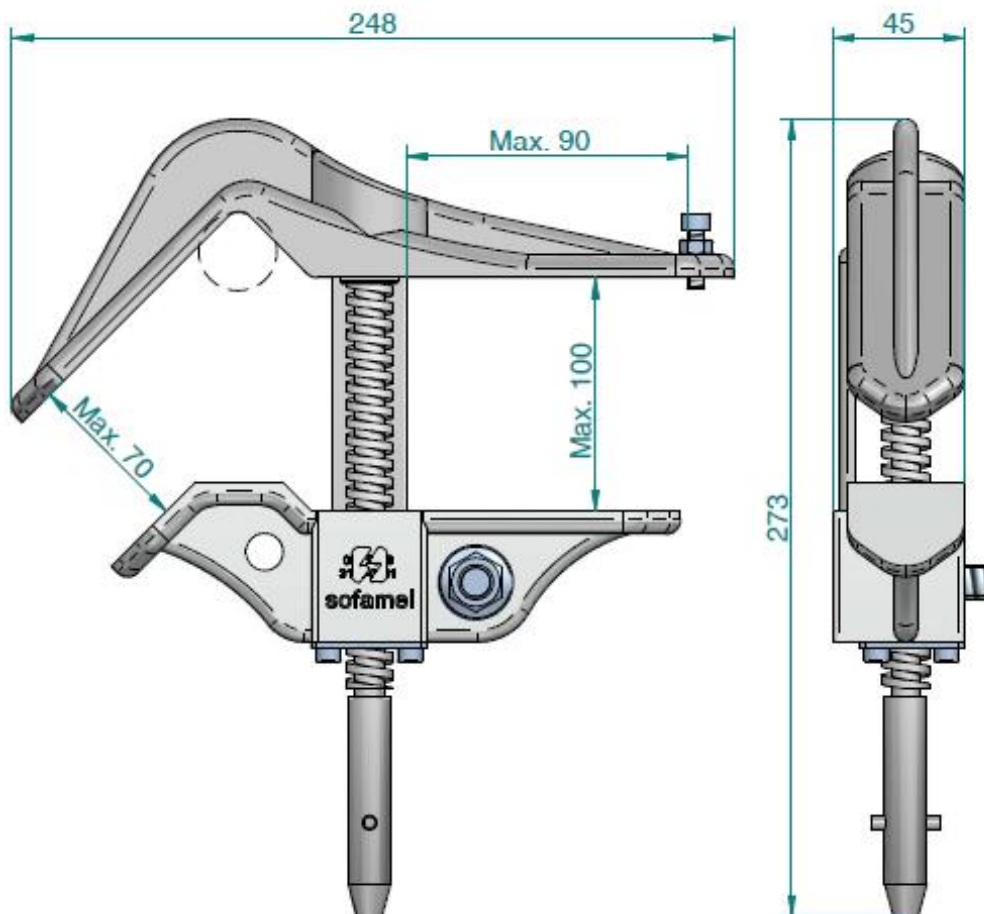

Datos sujetos a cambios  
2020, Marzo 6

Versión: R2-7.2 COM01

© 2017 Sofamel SLU  
Todos los derechos reservados.

Las especificaciones están sujetas a cambios sin previo aviso.



Thomas Alva Edison, 16-17 - Pol. Industrial Plans d'Arau - 08787 La Pobla de Claramunt (Barcelona) - Spain  
Tel. +34 93 808 79 80 - Info@sofamel.es  
[www.sofamel.com](http://www.sofamel.com)