

# sofamel

Especificaciones Técnicas de Producto

## Modelo SCF/BB

Bornes para baterías fotovoltaicas,

### Características del Producto

Juego de 2 bornes de latón para conectar el cable a la batería.

Incluye un borne positivo y un borne negativo.

Sección de cable mínima: 16 mm<sup>2</sup>

Sección de cable máxima: 50 mm<sup>2</sup>

\* Posibilidad de utilizar cable de otras secciones, empleando terminales

Peso del par de bornes: 156 g



### Dimensiones:

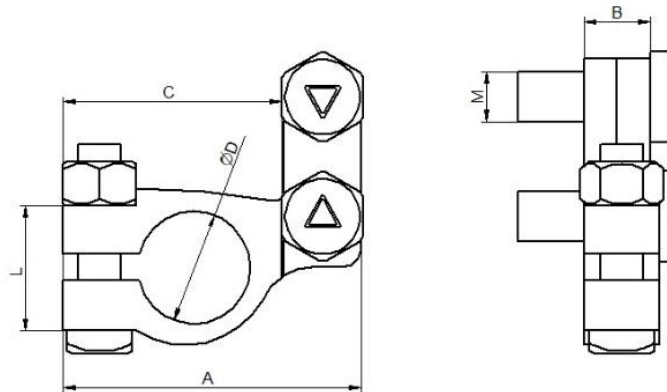

Código	Ref.	Sección de cable		Dimensiones (mm)						
		Mín.	Máx.	A	B	C	ØD -	ØD +	L	M
501060	SCF/BB	16	50	45	10	33	17	18	19	7,5

Datos sujetos a cambios  
20 de diciembre de 2022

© 2017 Sofamel SLU  
Todos los derechos reservados.

Versión: R2-7.2 COM01 Las especificaciones están sujetas a cambios sin previo aviso.



Thomas Alva Edison, 16-17 - Pol. Industrial Plans d'Arau - 08787 La Pobla de Claramunt (Barcelona) - Spain  
Tel. +34 93 808 79 80 - Info@sofamel.es  
[www.sofamel.com](http://www.sofamel.com)