

Conexiones / Redes

11109 F / A / AM

Fleje y accesorios

El fleje de acero inoxidable Z12 CN 1707 y sus accesorios se utilizan principalmente para asegurar y sujetar elementos en diversas aplicaciones industriales y de construcción. Se puede cortar a la longitud deseada y se usa en combinación con accesorios como cierres y herramientas de tensión para asegurar cargas o estructuras. Incorpora un dispensador que facilita el transporte y manejo.

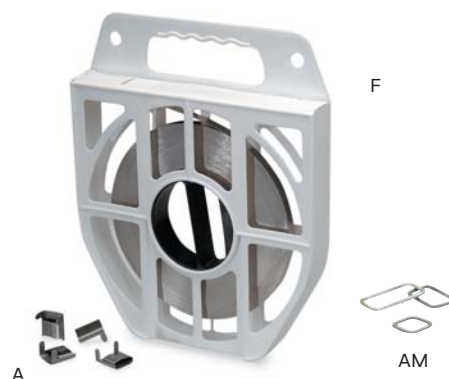

Código	Ref.	Ancho x Espesor (mm)	Longitud (m)	x 1	Bolsa	Caja
371100	F-104	10x0,4	50	1,600	-	1
371110	F-107	10x0,7	50	2,700	-	1
371120	F-204	20x0,4	50	3,400	-	1
371130	F-207	20x0,7	50	5,800	-	1

Código	Ref.	Ancho (mm)	x 1	Bolsa	Caja
371140	A-100	10	0,500	100	-
371150	A-200	20	0,900	100	-

Código	Ref.	Dimensiones (mm)	x 1	Bolsa	Caja
371160	AM-25	25x25	1,400	100	-
371170	AM-40	25x40	1,900	100	-
371180	AM-60	25x60	2,450	100	-