

Conectores de Tornillo Fusible

Conexiones

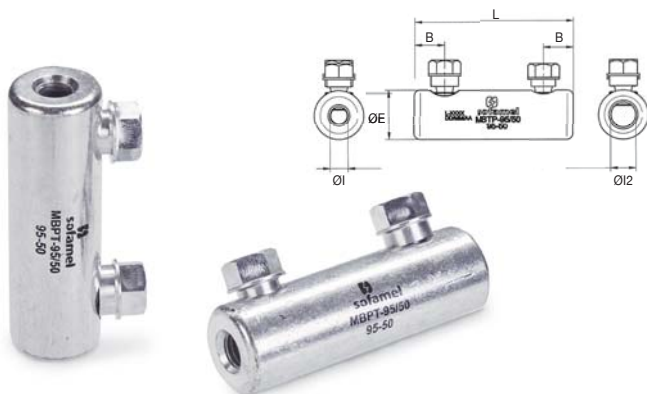

10202 MBPT-95/50

Manguito de puesta a tierra con tornillo fusible

Manguito de empalme de puesta a tierra para conexión bimetálica de secciones 95 mm² aluminio - 50 mm² aluminio. Recomendado para redes subterráneas o aéreas no sometidas a tracción mecánica. Instalación mediante apriete por tornillería fusible. Manguito de aleación de aluminio de alta resistencia con acabado superficial estañado de 20 µ. Para uso bimetálico.

Código	Ref.	Sección		Dimensiones (mm)					Kg x 100	Bolsa	Caja
		Al	Al	ØE	Ø1	Ø12	L	B			
101210	MBPT-95/50	95	50	25	9	12,6	80	15	10,300	1	75