

10301 MAL

Capicorda in alluminio testa-testa DIN

I connettori MAL sono realizzati in tubo di alluminio con una purezza pari o superiore al 99,5%. Dispongono di un fermo centrale che divide il connettore in due parti uguali. Entrambe le estremità sono trattate con grasso neutro per prevenire l'ossidazione.

Conforme alla norma DIN 46267.

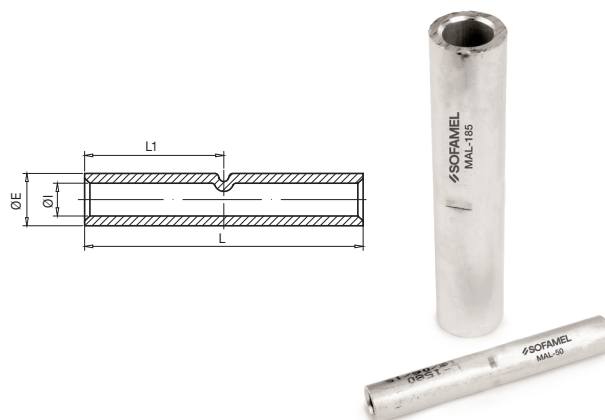

Codice	Rif.	Sezione (mm ²)	Dimensioni (mm)				Kg x 100	Borsa	Scatola
			ØE	ØI	L	L1			
080100	MAL-25	25	12,0	6,8	70,0	35,0	1,880	1	250
080110	MAL-35	35	14,0	8,2	85,0	42,5	2,660	1	200
080120	MAL-50	50	16,0	9,8	85,0	42,5	2,840	1	200
080130	MAL-70	70	18,5	11,2	105,0	52,5	3,700	1	100
080140	MAL-95	95	22,0	13,2	105,0	52,5	4,700	1	100
080150	MAL-120	120	23,0	14,7	105,0	52,5	9,200	1	90
080160	MAL-150	150	25,0	16,5	125,0	62,5	12,300	1	60
080170	MAL-185	185	28,5	18,5	125,0	62,5	13,800	1	60
080180	MAL-240	240	32,0	21,3	145,0	72,5	18,800	1	50
080190	MAL-300	300	34,0	23,6	145,0	72,5	25,000	1	50